

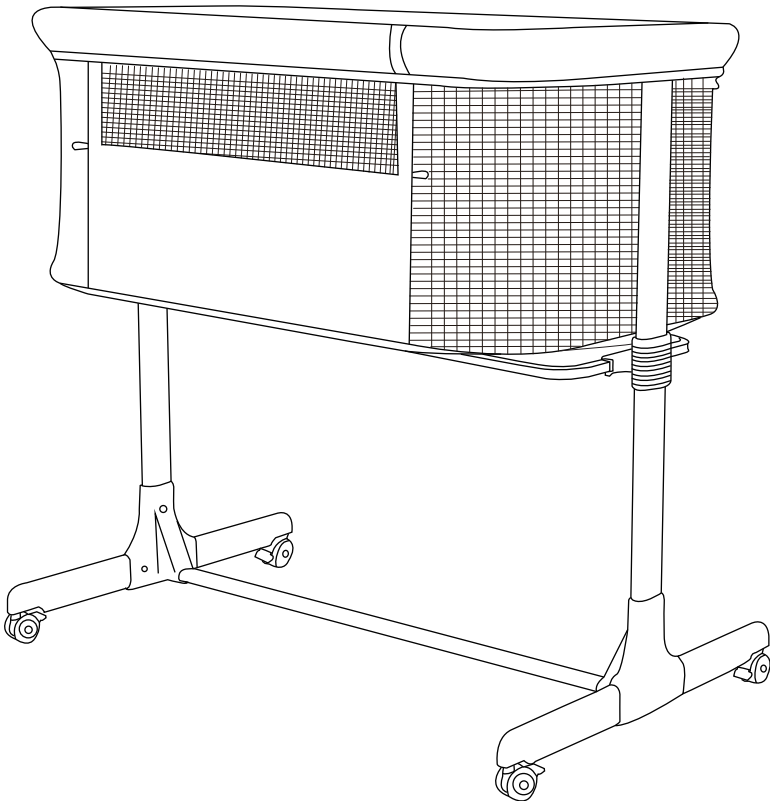

ИНСТРУКЦИЯ ПО ЭКСПЛУАТАЦИИ

moon



**ВАЖНО! ВНИМАТЕЛЬНО ПРОЧТИТЕ
И СОХРАНИТЕ НА БУДУЩЕЕ**

СОДЕРЖАНИЕ

Предупреждения	1
Комплектующие	5
Сборка кроватки	7
Снятие боковой стенки	11
Регулировка высоты	12
Использование тормоза	13
Крепление к взрослой кровати.....	13
Уход и хранение	14

ПРЕДУПРЕЖДЕНИЯ

1. Не используйте этот кроватку, не прочитав сначала инструкцию об эксплуатации.
2. Прекратите использование кроватки, как только ребенок сможет сидеть, вставать на колени или подтягиваться.
3. Размещение дополнительных предметов в кроватке может вызвать удушье.
4. Не размещайте кроватку близко к другим предметам, которые могут представлять опасность удушья или удушения, например, шнуры, шторы/жалюзи и т.д.
5. Не используйте более одного матраса в кроватке.
6. Кроватка должна быть размещена на горизонтальном полу.
7. Маленьким детям не следует разрешать играть без присмотра вблизи кроватки.
8. Кроватка должна быть зафиксирована в неподвижном положении, когда ребенок остается без присмотра.
9. Все крепежные элементы всегда должны быть правильно затянуты, и следует следить за тем, чтобы не было ослабленных винтов, потому что ребенок может застрять частями тела или одеждой.
10. Обратите внимание на риск возгорания от сигарет, открытого огня и других источников сильного тепла, таких как электрические обогреватели, газовые обогреватели и т.д., вблизи кроватки.
11. Максимально допустимый наклон – разница в два уровня. Ребенок должен быть помещен в кроватку так, чтобы его голова находилась на более высоком конце.
12. НЕ ИСПОЛЬЗУЙТЕ кроватку, если какие-либо детали отсутствуют, повреждены или сломаны. Обратитесь на наш сайт для получения запасных частей и инструкций при необходимости. НЕ ЗАМЕНЯЙТЕ детали самостоятельно.

ИСПОЛЬЗОВАНИЕ МАТРАСА

1. Не используйте матрас, если какие-либо его части сломаны, порваны или отсутствуют. Используйте только запасные части, одобренные производителем.
2. Используйте только матрас, продаваемый вместе с этой кроватью.
3. Обратите внимание на угрозу, создаваемую горячей сигаретой, открытым пламенем или другими источниками высокой температуры, такими как электрические обогреватели, газовые водонагреватели и т.д., вблизи кровати.

ИСПОЛЬЗОВАНИЕ ПРИСТАВНОЙ КРОВАТКИ

1. Расстояние от пола для взрослой кровати, к которой прикрепляется колыбель, должно быть от 625 до 665 мм
2. Прикроватная колыбель предназначена только для стандартных взрослых кроватей. Не используйте продукт с водяными кроватями или кроватями с закругленными краями.
3. Не используйте другие системы крепления, кроме описанных в руководстве.
4. Никогда не используйте прикроватную колыбель, если она наклонена.
5. Чтобы избежать риска удушья, всегда прикрепляйте прикроватную колыбель к кровати родителей с помощью системы крепления, описанной в руководстве.
6. Перед каждым использованием проверяйте натяжение системы крепления кровати. Для этого попытайтесь оттянуть прикроватную колыбель от кровати родителей.
7. Если есть свободное пространство между прикроватной колыбелью и кроватью взрослых, НЕ ИСПОЛЬЗУЙТЕ продукт.
8. Зазор между прикроватной колыбелью и кроватью взрослых не должен быть заполнен подушками, одеялами и другими предметами.
9. Перед каждым использованием проверяйте плотность системы крепления, потянув прикроватную колыбель в направлении от взрослой кровати.

ВАЖНО! – Всегда полностью поднимайте опускающуюся сторону, когда колыбель не прикреплена к взрослой кровати.

! ПРЕДУПРЕЖДЕНИЕ

Чтобы избежать опасности застревания шеи ребенка на верхней перекладине со стороны взрослой кровати, верхняя перекладина не должна быть выше матраса взрослой кровати.

! ПРЕДУПРЕЖДЕНИЕ

Чтобы избежать риска удушья ребенка, система крепления к взрослой кровати всегда должна находиться вдали от кровати и вне ее.

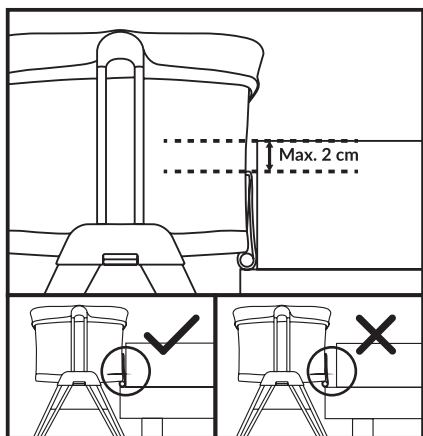
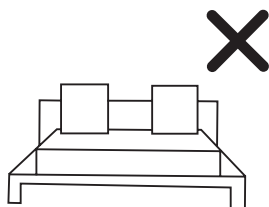
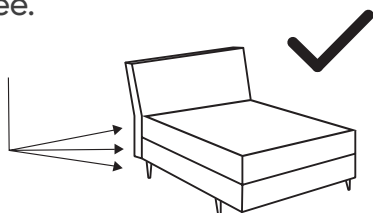

! ПРЕДУПРЕЖДЕНИЕ



Когда ваш ребенок может сидеть, вставать на колени или ползать, НЕ ИСПОЛЬЗУЙТЕ кровать.

! ПРЕДУПРЕЖДЕНИЕ

ОПАСНО! – Всегда полностью поднимайте опускающуюся сторону, когда колыбель не прикреплена к взрослой кровати.

КРЕПЛЕНИЕ К КРОВАТИ

ПРЕДУПРЕЖДЕНИЕ

Система крепления ДОЛЖНА ВСЕГДА использоваться в режиме прикроватной колыбели.

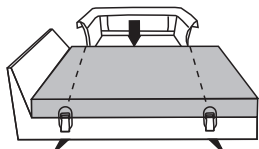

Выровняйте кроватку рядом с кроватью родителей и пропустите систему крепления под матрасом кровати.

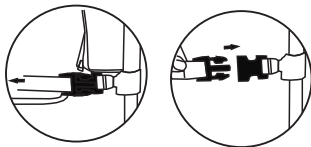

Закрепите систему крепления, соединив пряжки вместе. Потяните ремень, чтобы надежно затянуть систему крепления к кровати.

ВАЖНО

1. Опустите защитный бортик и выровняйте кроватку рядом с кроватью родителей.
2. Пропустите страховочный ремень (систему крепления) под матрасом кровати и вокруг каркаса кровати, убедившись, что анкеры установлены вертикально между матрасом и краем кровати.
3. Закрепите другой конец страховочного ремня, соединив две пряжки ремня, затем затяните ремень. Убедитесь, что матрас, кроватка и части ремня выровнены.
4. Если каркас вашей кровати полый, мы рекомендуем вам следовать рисункам 1-3 ниже, чтобы привязать анкер к каркасу кровати, чтобы сделать систему крепления более устойчивой.

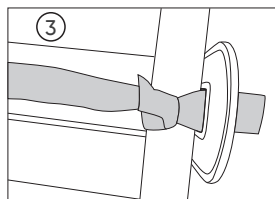
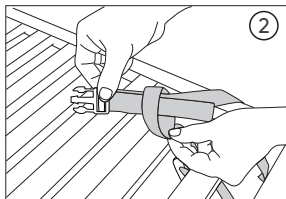
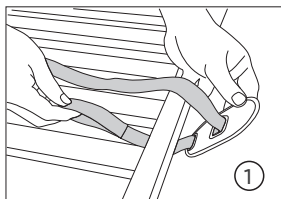

КОМПЛЕКТАЦИЯ

A	 <p data-bbox="416 491 710 523">Тканевое покрытие</p>	1
B	 <p data-bbox="516 818 635 850">Матрас</p>	1
C	 <p data-bbox="399 1074 726 1106">Вертикальные стойки</p>	2
D	 <p data-bbox="521 1361 619 1393">Ножки</p>	2

E	 <p data-bbox="443 344 678 376">Опорная труба</p>	1
F	 <p data-bbox="435 748 689 815">Соединительная труба (F1, F2)</p>	2
G	 <p data-bbox="517 1091 610 1123">Ремни</p>	2

ИНСТРУКЦИЯ ПО СБОРКЕ

1. Установите вертикальные стойки (С) слева и справа на ножки (D) в направлении, указанном стрелками, до щелчка.
2. Обратитесь к следующей диаграмме для завершения установки.
3. Соберите опорную трубу (E) с собранными ножками (D) в направлении, указанном стрелками. Установка завершена, когда вы услышите щелчок.
4. Аналогично соедините другие ножки (D) с опорной трубой (E) до щелчка.

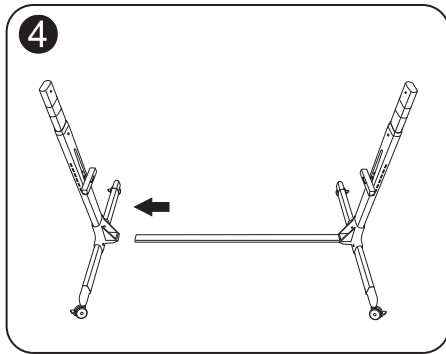
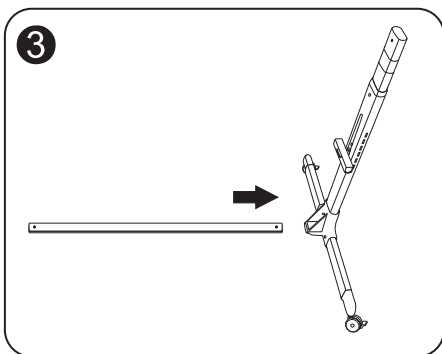
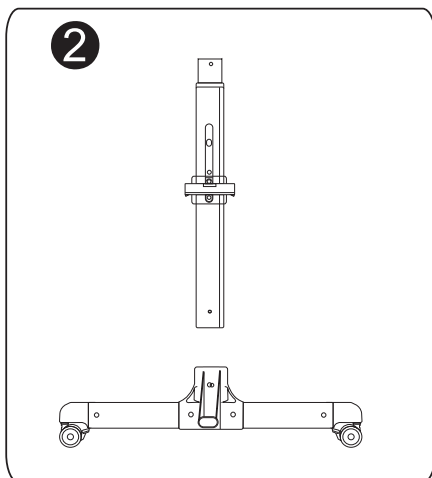
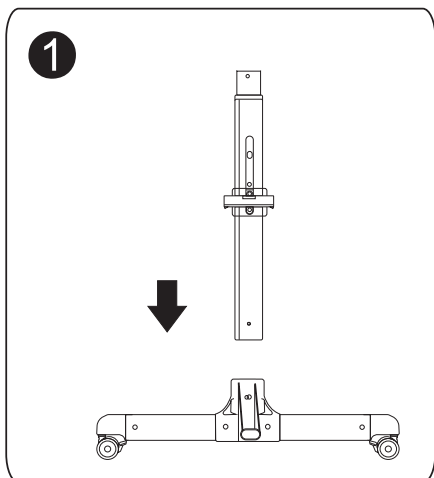

5. Установка нижних ножек завершена, как показано на изображении.

6. Вставьте соединительную трубу (F1) в соответствии со стрелками на изображении. Когда вы услышите щелчок с обеих сторон, это означает, что установка завершена.

7. Установите другую соединительную трубу (F2) таким же образом, как показано на изображении.

8. Готовый каркас кроватки показан на изображении.

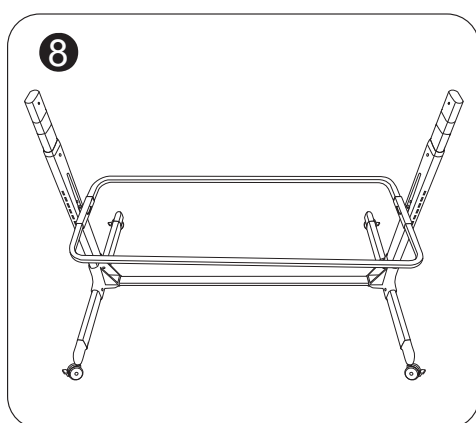
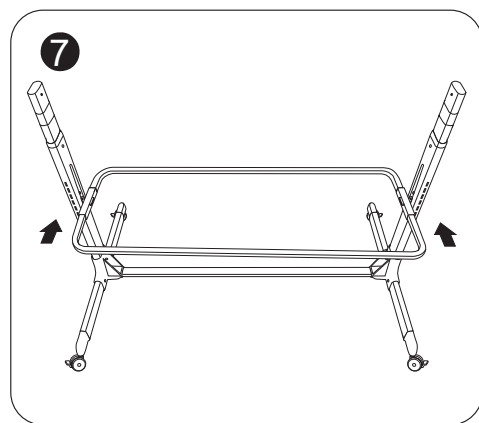
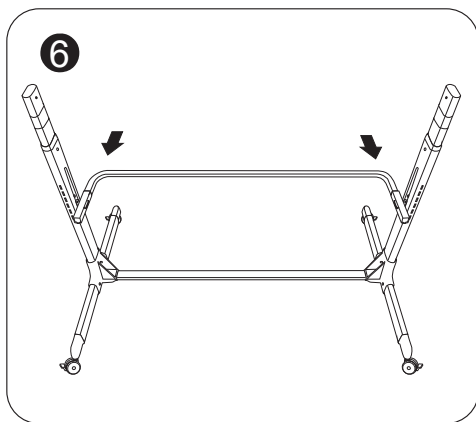
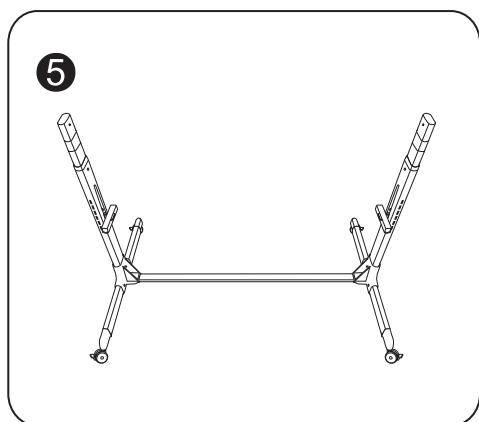

8. Готовый каркас кровати показан на изображении.
9. Установите все тканевое покрытие (А) на каркас кровати, как показано на изображении. Аналогично, когда вы услышите щелчок с обеих сторон, это означает, что установка завершена.
10. Закрепите все липучки на кронштейне, как показано на рисунках.

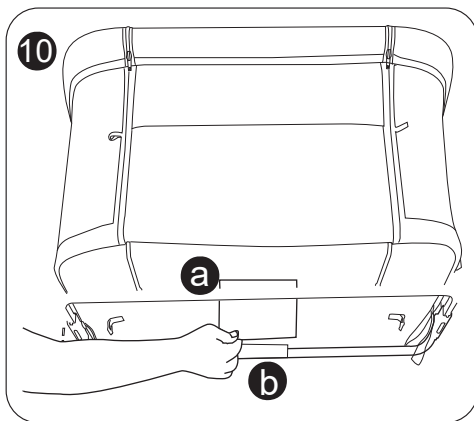
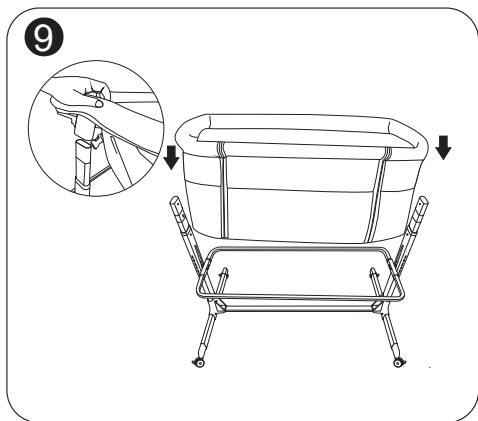

11. Проденьте ленту через квадратное отверстие и плотно зафиксируйте в D-кольце.

12. Поместите матрас, затем разровняйте его - прикроватная колыбель полностью установлена.

11

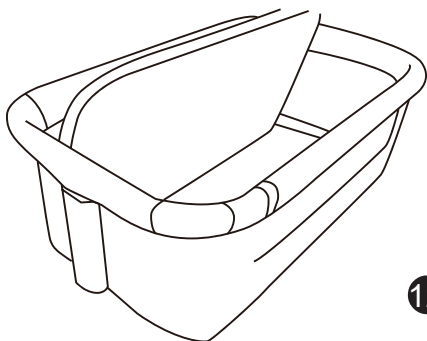
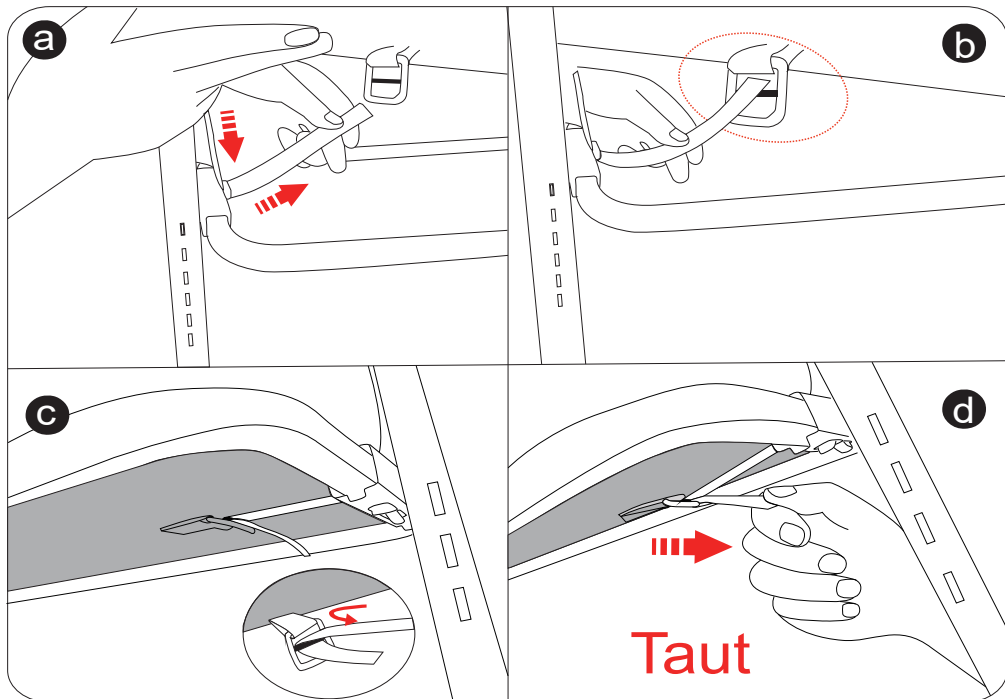

12

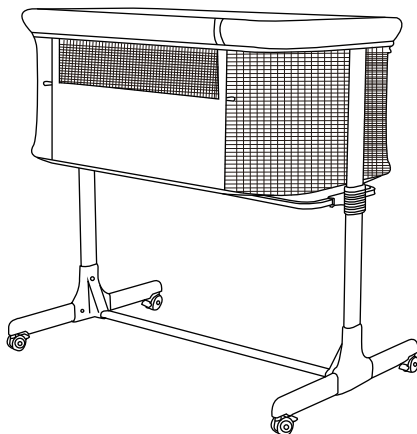

10

КАК СНЯТЬ БОКОВУЮ СТЕНКУ

1. Расстегните молнию с обеих сторон защитного бортика.
2. Нажмите на кнопку, как указано стрелкой на кнопке, затем поднимите верхнюю перекладину вверх.
3. Снимите концы защитного бортика.
4. Плотно сверните боковое тканевое покрытие вместе с трубкой защитного бортика, затем зафиксируйте его эластичным шнуром, как показано на рисунке ниже, с обеих сторон. Затем прикроватная колыбель готова для подключения к взрослой кровати.

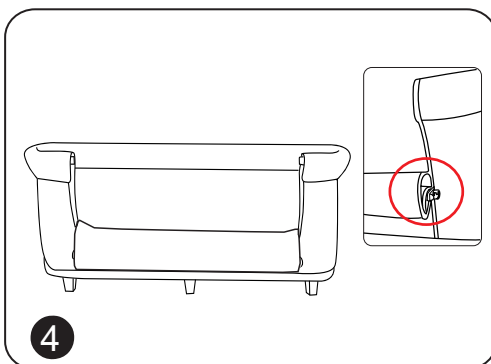
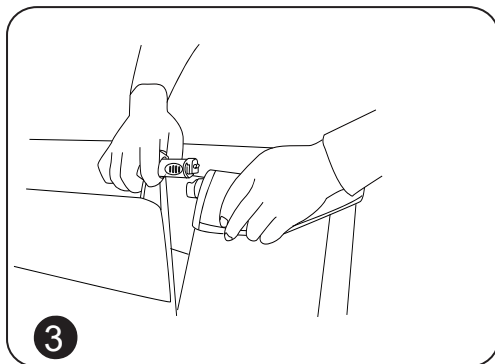
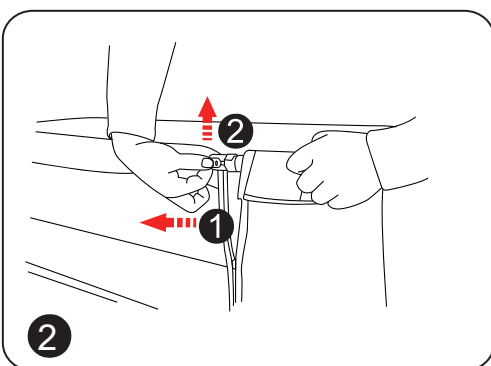
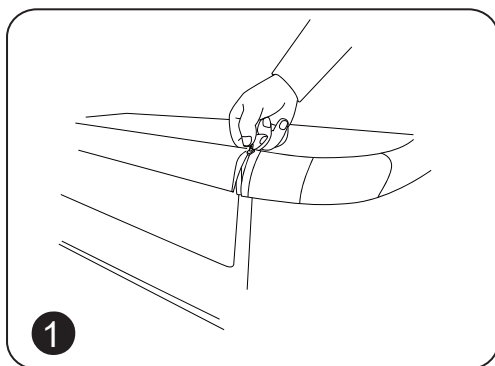

ВАЖНО

Всегда полностью поднимайте откидную сторону, когда кроватка не прикреплена к взрослой кровати.

КАК ОТРЕГУЛИРОВАТЬ ВЫСОТУ

1. Нажмите кнопку в месте соединения ножки и вертикальной трубы, затем потяните ножку вниз, чтобы установить на более низкую позицию. Ту же операцию можно выполнить с другой стороны.

2. Поднятие вверх увеличит высоту.

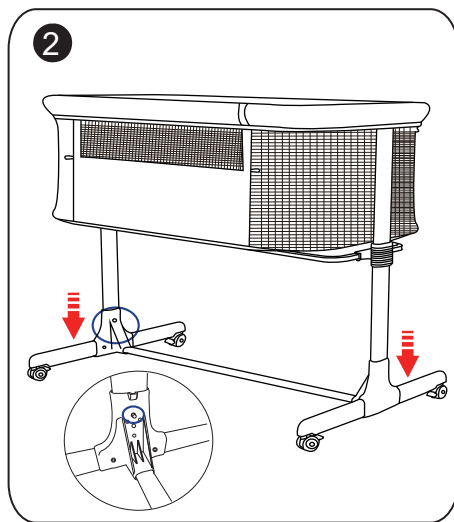
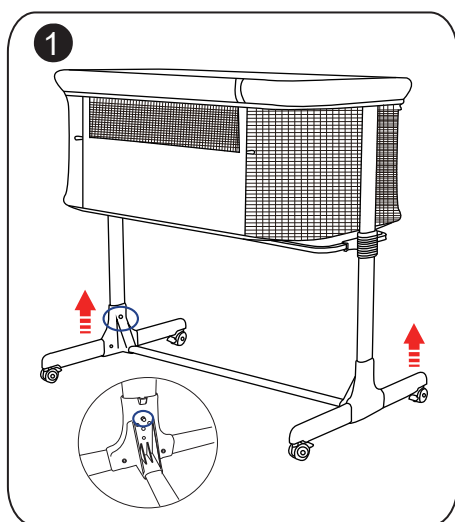

ВАЖНО

При регулировке высоты убедитесь, что:

- Угол наклона основания колыбели (от изголовья к ногам) не превышает 10° .
- Разница между левым и правым уровнями высоты не должна быть больше 2 ступеней.

КАК ПОЛЬЗОВАТЬСЯ ТОРМОЗОМ

1. Нажмите на тормоз вниз - он заблокирован.
2. Поднимите тормоз вверх - он разблокирован.

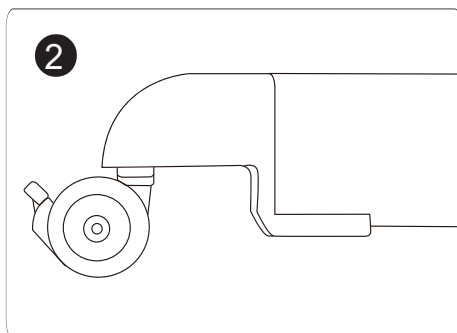
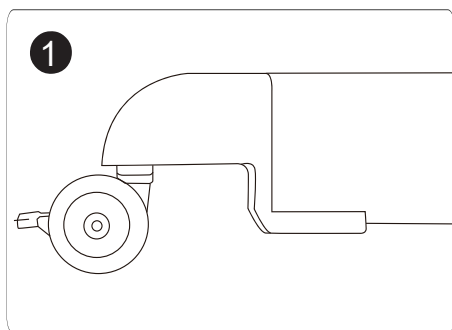

ПРИСОЕДИНЕНИЕ КО ВЗРОСЛОЙ КРОВАТИ

1. Подвиньте прикроватную колыбель к взрослой кровати. Соедините прикроватную колыбель и взрослую кровать ремнями, ремни должны быть размещены между матрасом и каркасом взрослой кровати. Пропустите ремень под матрасом кровати, затем застегните пряжки.

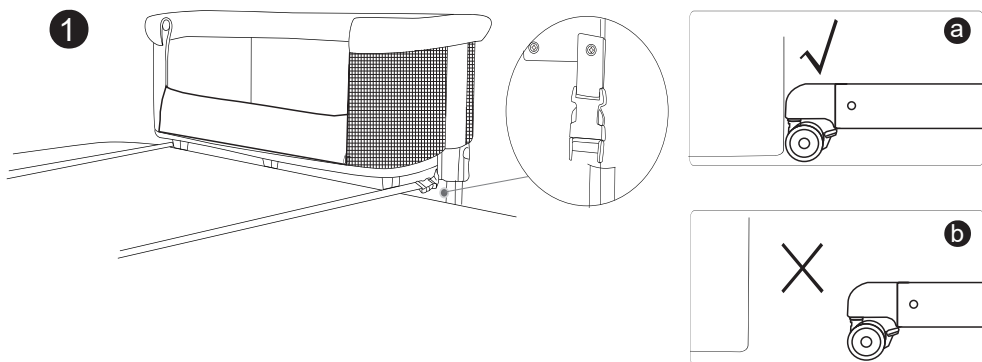

ПРЕДУПРЕЖДЕНИЕ

- При установке приставной кроватки короткий бортик должен плотно прилегать к матрасу взрослой кровати.
- Не допускайте зазоров между бортиком и матрасом.

УХОД И ХРАНЕНИЕ

- Чтобы предотвратить образование плесени НЕ храните кроватку во влажной среде.
- Чистите пластиковые и металлические части влажной тканью или мягким моющим средством. НЕ используйте растворители, аммиак или бензол.
- Немедленно высушите металлические части, если они соприкоснулись с водой, чтобы избежать образования ржавчины.
- Содержите все детали в чистоте.



Не подвергайте химической чистке



Максимальная температура 38°C (100°F)



Не гладить



Сушить в горизонтальном положении